

# LS-HC050

Светильник светодиодный  
промышленный

Замена газовых ламп  
100 Ватт (ДНаТ, МГЛ)

промышленные

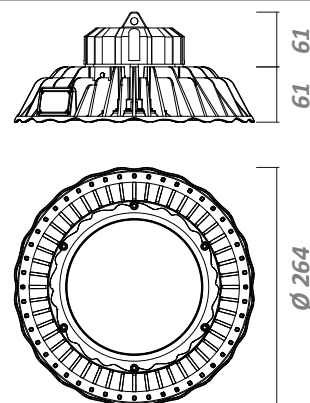

## Спецификация

### Электрические параметры

Потребляемая мощность	50 Ватт
Напряжение питания	АС 100-277V, 47-63 Hz
Рабочий температурный диапазон	-30 °С ... +50 °С
Коэффициент мощности	> 0,93

### Фотометрические параметры

Световой поток	6000 люмен ±5%
Индекс цветопередачи (CRI)	Ra ≥ 73
Цветовая температура (ССТ), К	



### Механические параметры

Степень защиты	IP65
Время работы	50 000 часов
Материал радиатора	алюминий
Материал оптики	поликарбонат
Габариты	264 x 264x 122 мм
Вес	2,3 кг
Габариты упаковки	330 x 330 x 250 мм
Вес упаковки	3,3 кг

90°

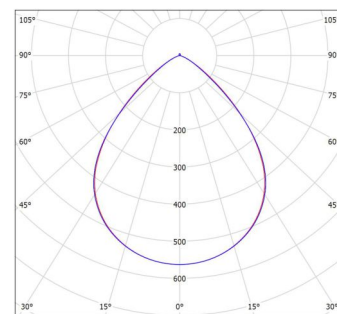

120°

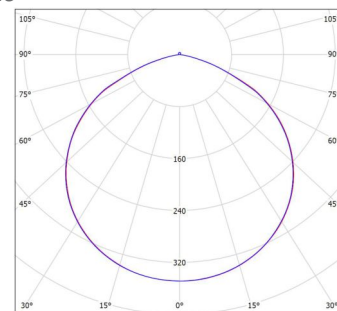

Light Smart

[www.light-smart.ru](http://www.light-smart.ru)

